

BRYGGERIKLUBBENS

medlemsblad - 3 - 1996



Innehåll nr 3 - 1996

=====
Redaktörens spalt 2
Ordföranden har ordet 3
Med eller mot pilsnerdricka? 5
Skylia på svagdricka - Några uppgifter
till er tjänst i en aktuell fråga 9
så brygger vi öl - Bryggeri AB Falken 21
Eget färsköl på två svenska pubar 25



ordföranden har ordet!

Västerhaninge i September 1996.

På återhörande bästa läsare.

Så kom den då till slut, sommaren alltså. Det var många som länge misströstade, så även naturligtvis bryggerierna. En kylig sommar innebär mindre försäljning och sämre resultat. Sedan har vi ju det stora problemet med vikande försäljning av svensktillverkat öl i södra Sverige. Många köper skattefritt och lågbeskattat öl på resor till Danmark, Tyskland, Finland och Åland. Detta öl är sällan från svenska bryggerier som har högbeskattat öl.

Men nu har politikerna på allvar börjat diskutera beskattningen av svenskt öl klass II och III. Att sänka skattesatserna är absolut nödvändigt, delvis för den svenska bryggerinäringens konkurrenskraft och delvisa överlevnad, men framförallt är det alkoholpolitiskt rätt med en skattesänkning för att inte styra över konsumtionen till enbart starkt öl. Nykteristerna kan väl inte vara så enfaldiga att de tror att folk skall dricka svenskt vatten och utländskt öl ???

Jag brukar skriva om mina resor till våra stödjande bryggerier och ev. nya stödjare. Den senaste har resulterat i att vi fått och får Gefle Borg Bryggeri AB, Gellivare Bryggeri AB och Jämtlands Bryggeri AB som stödjande medlemmar.

Inför och efter Falkenbergsmötet skall jag besöka de flesta av våra stödjare i södra Sverige samt nystartade bryggerier i Hallstahammar, Grebbestad, Ahlafors och Ystad. Eventuellt kan det bli något mer som ger sig in i denna spännande och osäkra branch.

Jag hoppas att vi blir många samlare i Falkenberg, Jag är övertygad om att det kommer att bli en trevlig dag att länge minnas.

Väl mött i Falkenberg eller annorstädes.

Sten

Redaktörens spalt.....forts. från sidan 2

stor. Dagens nivå på 2:38 kr per volymprocent alkohol och liter är den näst högsta inom EU. Bara Finland har högre. Enligt Sveriges Radios ekoredaktion, vars uppgift återgetts i flera tidningar, kommer regeringen att föreslå att ölskatten från och med 1997 sänks till 1:47 kr per volymprocent och liter. Den skattesatsen skulle innebära att en flaska med 50 cl vanligt starköl skulle bli 2:84 kr billigare och att en flaska med 50 cl 7,2 procentigt öl skulle bli 4:10 kr billigare.

Jag delar Svenska Bryggareföreningens uppfattning att en skattesänkning från 2:38 kr till 1:47 kr per volymprocent och liter inte torde stoppa gränshandeln. Prisskillnaden mellan danskt och svenskt öl skulle fortsätta att vara stor.

Den nya skattesatsen skall uppenbarligen även gälla folkölet, vilket innebär en skattehöjning på folköl. Den nuvarande skatten på folköl är 1:21 kr. Efter utgången av 1996 kommer vi sannolikt att kunna köpa ett öl med max 2,8 volymprocent i affärerna. Där skall nämligen gränsen för skatteplikt gå. Vi får se hur det ölet kommer att smaka.

Det har stått mycket i tidningarna om Coca-Colas vägran att ta över personal från Pripps när det förstnämnda företaget självt skall producera drycken med samma namn. Om Coca-Cola i strid med gällande regler inte tar över personalen tycker jag att vi ska följa Mats Hults förslag att bojkotta Coca-Cola.

Det drar ihop sig till årsmöte i Falkenberg och bryggeribesök där. Jag ser fram mot ett säkerligen lika trevligt evenemang som vanligt.

Ha en trevlig och givande höst.

REDAKTÖREN

BJUD PÅ CARNEGIE TILL MATEN



Carnegie är något extra! Håll upp den mörka, skummande drycken och njut av dess härligt mustiga smak. Bjud på Carnegie till maten - det uppskattas - för Carnegie är lite godare än vanligt!

Carnegie
-LITE GODARE ÄN VANLIGT

TÄNK SÅ BRA SVENSKEN HAR
SOM KAN FÅ DET GODA TT-ÖLET
FÖR MINDRE ÄN I KRONA!

THREE TOWN

Av allt starköl som dricks
Sverige är över hälften TT
och av allt svenskt öl som
importeras svarar TT för ca 50%

säg TT kort och gott

Nedan följer två skrifter, den första från 1926 och den andra från 1943. Byt ut ordet pilsnerdricka mot folköl och procenthalten 3,2 viktprocent mot 3,5 volymsprocent och skrifterna skulle kunnat ha varit skrivna idag. De har tillhandahållits av Sören Borgström.

M E D

ELLER

M O T

PILSNERDRICKA?

Vad menas med pilsnerdricka?

Pilsnerdricka är en maldryck, som innehåller högst 3,2 viktprocent alkohol; den kallas i lagen **klass II**. Förutom denna dryck saluhålla bryggerierna numera endast ytterligare en dryck, nämligen svagdricka, klass I, vars alkoholhalt ej får överstiga 1,8 procent. Före kriget fanns dessutom även öl, pilsner- och lageröl, med över 4 procent alkoholhalt, men dessa drycker, vilka hänfördes till klass III, försvunno till följd av råvarubristen under kriget och hava sedermera, på grund av under mellantiden infört förbud mot deras försäljning inom landet, aldrig återkommit i marknaden. I stället för det gamla »ölet» hava vi alltså fått det alkoholsvagare pilsnerdrickat, klass II, vilket också kallas »pilsner» eller »lager».

Är pilsnerdricka ett berusningsmedel?

Man får nu ofta höra det talet från nykterhetshåll, att pilsnerdrickat skulle utgöra ett farligt och alltför lätt tillgängligt berusningsmedel. Detta påstående vederlägges emellertid av vid olika tillfällen genom medicinska auktoriteter verkställda utredningar, vilka givit till resultat, att pilsnerdricka, förtärt enbart, är ur nykterhetssynpunkt ofarligt. Dessutom har detta förhållande helt nyligen varit föremål för våra länsstyrelsers prövning och yttranden. Konungens befallningshavande i landets olika delar påpeka i dessa sina skrivelser, att givetvis även pilsnerdrickat kan användas i berusningssyfte, men att i dylika fall pilsnerdrickat varit uppblandat med eller förtärts i samband med andra, alkoholstarkare drycker. Under dylika förhållanden kan emellertid benämningen »berusningsmedel» med samma fog givas åt vilka läskedrycker som helst, vanligt svagdricka, kaffe, ja t. o. m. vatten.

Pilsnerdrickat torde även på grund av sin mera tilltalande smak och samtidigt låga alkoholhalt användas ganska allmänt som måltidsdryck till och med av personer, som vilja anses som helnykterister.

Vad fordras för tillstånd att utskänka pilsnerdricka?

Enligt lagens föreskrift skall ansökan om sådant tillstånd ingivas till konungens befallningshavande före den 15 mars det år, varunder utskänkningsbörjan skall börja. Över ansökningsingen inhämtar K. B. yttrande, i stad av magistrat och stadsfullmäktige samt på landet av kommunalnämnd och kommunalstämma, resp. kommunalfullmäktige. Dessa yttrandena böra innehålla bestämt till- eller avstyrkande med angivande av skälen därför. Har ansökan blivit avstyrkt av antingen stadsfullmäktige eller kommunalstämma, resp. kommunalfullmäktige, kan densamma ej bifallas. Samma bestämmelser gälla i fråga om tillstånd att till avhämtning försälja pilsnerdricka, dock kan ansökan därom ingivas när som helst.

Bör en »rättighet» beviljas eller icke?

Vårt nuvarande pilsnerdricka, som endast är föga mer än en procent alkoholstarkare än svagdrickat, är, som ovan påvisats, icke någon rusdryck och kan därför icke utgöra någon fara för samhället. Avstänges en större allmänhet från att på lagliga vägar erhålla en alkoholsvag bordsdryck, så blir följden den, att behovet tillfredsställes på olagliga vägar, vars yttersta konsekvens blir, att man tillgriper smuggelsprit och spritsurrogat, därvid sålunda en legitim och beskattningsbar handelsrörelse utbytes mot en olaglig sprittrafik, som kräver dyrbara polisåtgärder. En laglig rättighet har man tillfälle att överlämna till en beprövad och ansedd person. En sådan rättighet och dess utövande kan lätt och ständigt kontrolleras. Smyghandeln är däremot svår, för att icke säga omöjlig att uppspåra och komma åt. Erfarenheterna från Finland visa också tydligt, hur folket i avsaknad av lämplig och tilltalande alkoholsvag dryck söker sig till starka och farliga sådana.

Hur främjas därför nykterhetstillståndet bäst?

Givetvis genom inrättandet av en lagligt ordnad maldrycksförsäljning. Överståthållareämbetet i Stockholm varnade i den förut nämnda utredningen för att gå längre i begränsningen av den personliga friheten än så, att man

allt fortfarande har den lojalt tänkande och kännande medborgaren med sig. Länsstyrelsen i Södermanlands län menade, att de i undantagsfall förekommande missförhållanden, som kunna påvisas ur nykterhetssynpunkt, ytterst och huvudsakligen bero på de alltför stränga restriktionerna. En annan länsstyrelse framhöll det rent av lockande till lagöverträdelser i kommunalmyndigheternas förbud, och länsstyrelsen i Göteborgs- och Bohus län förespåde såsom sannolikt en väsentlig förbättring i nykterhetstillståndet, om det legitima behovet av pilsnerdricka allmänna kunde tillgodoses genom utökade eller flera lagliga rättigheter. Pilsnerdrickat skulle då icke längre framstå med det i viss mån förbjudnas lockelser. Landshövdingen i Kopparbergs län är som bekant själv organiserad nykterhetsman. Länsstyrelsen där förordar emellertid också den, att efter kommunernas storlek och befolkningens förhållanden rättigheter upplåtas och läggas i händerna på vederhäftiga personer, som känna ortsbefolkningen, och som kunna förordas av de ansvariga myndigheterna. Samma länsstyrelse ifrågasätter under sådana förhållanden, om icke det nuvarande kommunala vetot rent av borde avskaffas beträffande pilsnerdrickat.

Låt icke en fanatisk förbudsagitation få regera.

När det gäller att taga ställning till frågan om beviljandet av en pilsnerdricksrättighet, så försummar aldrig förbudsfolket att, utan tanke på frågans verkliga innebörd och betydelse ur nykterhetssynpunkt, kräva avslag från de kommunala myndigheternas sida. Vi ha av det föregående sett, att det är så, att ordning, laglydnad och sund ekonomi bäst främjas därigenom, att kommunerna bevilja sådana rättigheter åt vederhäftiga och väl kända personer. Det gäller därför att icke försumma tillfället att inverka på beslutet.

Låt icke förbudsfolket ensamt bestämma i kommunernas angelägenheter. Sätt en saklig upplysning mot deras fanatiska agitation. Därigenom främjas bäst allmänt väl och verklig folknykterhet.

Skylla på svagdricka

Några uppgifter till Er tjänst i en aktuell fråga

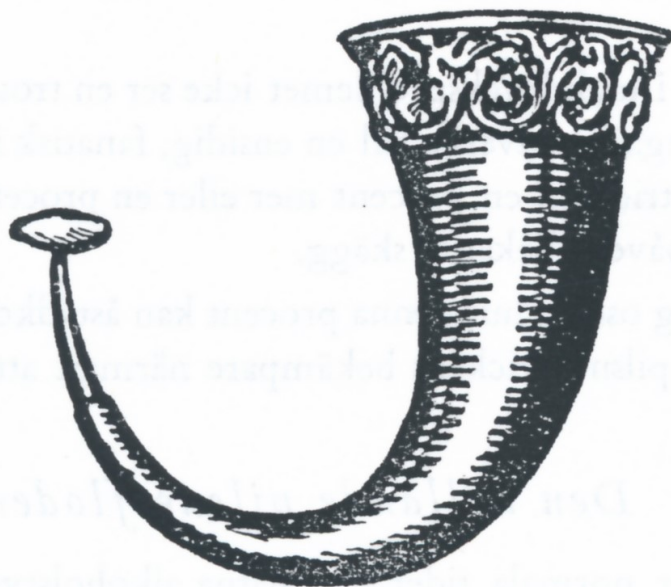

av Bertil Nordenfelt



*P*ilsnerdricka av klass II är enligt Kungl. förordningen av år 1919 den starkaste maltdryck, som i vanliga fall får serveras här i landet. Dess högsta lagliga alkoholhalt är 3,2 viktprocent. Den av nykterhetsrörelsen själv förordade typen klass I håller 1,8 % som högsta alkoholhalt. Kring denna skillnad på 1,4 % står striden ofta hög i både kommunala och statliga församlingar, och hetsiga debatter kring pilsnerfrågan ha stulit mycken tid från viktigare uppgifter.

För den som i maltdrycksproblemet icke ser en trosfråga, där förutfattade meningar medverka till en ensidig, fanatisk inställning, förefaller denna strid om en procent mer eller en procent mindre såsom en tvist om påvens bekanta skägg.

Man frågar sig osökt, hur denna procent kan åstadkomma så mycket gny. Vad ha pilsnerdrickans bekämpare närmast att anföra?

Den vällande pilsnerfloden

Den — under normala tider — tillåtna alkoholstyrkan hos klass II innebär, rent siffermässigt, att en halvbutelj pilsnerdricka skulle innehålla lika mycket alkohol, som det finns i 2,9 cl kronbrännvin eller i 3,4 cl renat brännvin. En liter öl (= 3 halvbuteljer) skulle sålunda vara lika »starkt» som $3 \times 2,9 \text{ cl} = 8,8 \text{ cl}$ kronbrännvin eller $3 \times 3,4 \text{ cl} = 10,2 \text{ cl}$ renat brännvin. Härur har det populära slagordet »tre pilsner = två supar» uppstått. Vem som helst kan sedan räkna ut, menar man, hur mycket brännvin en törstig strupe fått i sig, som

svalt »ett dussin dricka». Det är ju uppenbart, att ingen kan vara oberörd av åtta stadiga supar. Man kan ju också i pressen få se uppgifter om anhållna fyllerister, som påstås ha druckit sig fullständigt överlastade av pilsner, eller rubriker sådana som »Ölpimplare», »Pilsnerkalas» och »Pilsnerorgier».

Lägger man härtill siffrorna för hur mycket pilsner det årligen dricks i landet — de båda senaste åren var det omkring 120 miljoner liter —, så kan man med skicklig propaganda lätt mana fram bilden av en vällande pilsnerflod, som hotar att dränka hela vårt folk. För att ytterligare belysa faran plockar man bland vårdanstalternas klientel fram en del upprörande fall av missbruk. Olyckliga individer med sjukliga rubbningar eller med abnorm konsumtionsförmåga framhållas som typiska exempel i stället för de beklagansvärda undantag, de i själva verket utgöra.

Så kan man i en rapport från en nykterhetsnämnd för 1941 få läsa: »Utan tvekan är pilsnern numera i mycket hög grad en berusningsdryck och från flera synpunkter en mycket farlig sådan.» Och så sent som i december 1942 gjorde själve direktören för det statsunderstödda Centralförbundet för nykterhetsundervisning det uttalandet, att pilsnerdrickat är en väsentlig faktor i det tilltagande fylleriet. I anslutning härtill ansåg Östergötlands läns nykterhetsförbund i sin framställning till folkhushållningsministern om minskad korntilldelning till bryggerierna, att »pilsnerpimplandets andel i statistiken över de tilltagande fylleriförseelserna är långt större än man på många håll vill tro».

»Skylia på svagdricka»

I få länder är propagandan mot bruket att dricka öl så häftig och så målmedveten som i Sverige. Ändock är ölet — även normalt sett — svagare och ölkonsumtionen per invånare lägre här än i de flesta andra länder. Någon »pilsnerflod» kan man inte gärna med god vilja tala om: årsförbrukningen per invånare är så låg som 19 liter. Det betyder per hushåll 17 halvbuteljer i månaden eller per vuxen invånare 1½ halvbutelj i veckan.

Det behövs alltså inte stor omsättning per dag av dem som gläds åt ett glas öl, förrän årsförbrukningen i hela landet skall springa upp till bestickande miljonsiffror. Det kan, om man klart vill bedöma pilsnerfrågan, vara bra att veta, hur litet denna imponerande mängd i själva verket betyder för den enskilde medborgaren.

I stället går det i Sverige åt så mycket mer spritdrycker och i stället hota fyllerisiffrorna att alltjämt springa i höjden på ett verkligt oroväckande sätt. Kan det vara ölets fel?

Knappast.

Men ordstävets »Skylla på svagdricka» har gammal hävd i vårt land. Det faller sig bekvämare och betydligt mindre riskabelt att skylla en eventuell berusning på den lagligt åtkomliga pilsnern än på den sprit, som man ofta kommit över på olagligt vis. Man vill inte strand-sätta de »vänner», som varit nog hyggliga att låna ut sin outnyttjade motbok. Man vill heller inte erkänna, att man handlat på langarnas svarta spritbörs. Och man vill ofta heller inte medge, att man gått kroggronden och fått full ranson på alla håll. Det är såsom göteborgspolisen säger i en aktuell utredning:

»I allmänhet torde en anhållen person uppge sig ha förtärt mindre alkohol än han verkligen gjort i det lätt förstådda syftet att därigenom ställa sin sak i förmånligare dager.»

Och efter en omsorgsfull undersökning av ett större antal anhållna fylleristers berusningsorsak heter det i samma utredning:

»Ägnat att i viss mån förvåna är tvivelsutan de förhållandevis fåtaliga fallen, där ölet, vare sig i utskänkning eller utminutering, varit den dominerande berusningsfaktorn. I detta avseende torde en fortsatt undersökning på grundval av ett tillräckligt stort siffermaterial kunna ha ett betydande nykterhetspolitiskt värde.»

Ölet minskar, fylleriet stiger . . .

Helt visst skulle det — icke minst inför den tendensiösa propagandan mot bryggerinäringen — vara av allmänt värde att närmare granska frågan om ölet som berusningsmedel och därvid förutsätt-

ningslöst söka se problemet ursåväl statistisk som medicinsk synpunkt.

En jämförelse mellan de senaste årens siffror för bestraffade fyllerifall och för konsumtion av dels pilsnerdricka, klass II, dels vin- och spritdrycker räknat för hela landet ger följande resultat:

År	Besträffade fyllerifall	Konsumtion i milj. liter i hela landet		
		Klass II	Vin	Sprit
1940	31.885	147.2	3.0	28.6
1941	34.027	122.0	3.6	28.7
1942*)	38.500	120.7	4.2	29.9

Härvid är att märka, att just fr. o. m. år 1941 i kornbesparings- syfte genomfördes en tillfällig sänkning av pilsnerdrickans styrka från 3,2 % till endast 2,3—2,5 % alkoholhalt. Samtidigt som ölkonsumtionen minskat även kvantitativt med 18 %, har likväl antalet fylleriförseelser allvarligt ökat; rusdryckskonsumtionen har jämsides därmed stigit, vilket i synnerhet gäller starkviner. Reflexionerna göra sig själva . . .

Fylleriet går sin egen väg

Att fyllerifallen föga ha att skaffa med den totala konsumtionen av pilsner framgår ännu tydligare, om man jämför de senaste sex årens siffror:

År	Ölkonsumtion i milj. lit.	Besträffade fyllerifall
1937	150.9	29.513
1938	163.5	31.313
1939	171.6	31.723
1940	147.2	31.885
1941	122.0	34.027
1942*)	120.7	38.500

*) För 1942 preliminära siffror enligt uppgifter från kontrollstyrelsen.

Dessa siffror, sedda i diagram, visa uppenbart, hur fylleriet »går sin egen väg», oberoende av hur mycket eller hur litet öl det dricks i landet:

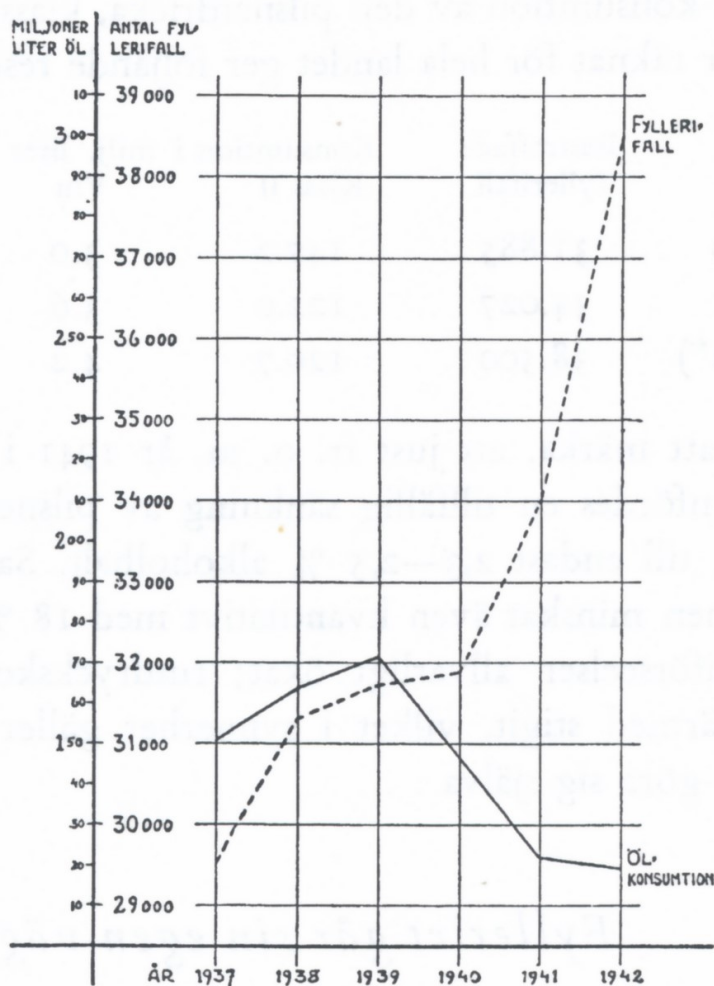

Detta diagram över ölkonsumtionen (heldragen linje) och antalet avdömda fylleriförseelser (streckad linje) under åren 1937—1942 åskådliggör, hur föga pilsnerdrickningen har att göra med fyllerifallens ständiga stegring.

I och med dessa siffror torde propagandan om »den förödande pilsnerfloden» vara reducerad till sitt rätta värde.

Öl och brännvin

Inte heller slagordet »tre pilsner lika med två snapsar» står sig inför en närmare granskning. Man kan nämligen ifråga om maltdrycker icke utan vidare räkna med den kvantitet ren alkohol, som genom ölet

införes i kroppen, och jämställa den med motsvarande mängd mera koncentrerade spritdrycker.

Alkoholhalten i blodet — som är den vetenskapligt mätbara graden av fysiologisk påverkan — blir, har det visat sig *icke ens hälften så stor* vid öldrickning som vid förtäring av brännvin. Häröver ha omfattande undersökningar utförts av såväl tyska som amerikanska forskare.

Orsaken till denna skillnad i berusningseffekt mellan *samma* alkoholmängder, intagna i form av *pilsner* och i form av *brännvin*, är den, att *den mera koncentrerade alkoholen så mycket lättare absorberas av organismen och snabbt påverkar denna, medan alkoholen i ölet hinner förbrännas och utnyttjas som näringsmedel nästan lika fort, som den vid vanlig öldrickning tillföres kroppen från tarmen.*

»Det inses alltså», framhåller den kände farmakologen professor *Walter Straub, München, i en utredning (Die Naturwissenschaften 1926, häfte 48—49), »att ölet, även vad dess alkoholhalt beträffar, fysiologiskt sett är långt mer att betrakta som ett näringsmedel än som ett njutningsmedel i bemärkelsen berusningsmedel.»*

Öl och lättgrogg

Ölalkoholens ringa inverkan på organismen beror dock icke enbart på *graden* av dess utspädning utan även på *sättet*. I maldrycker förekommer utöver den ringa alkoholmängden en viss mängd extrakt, innehållande lättsmälta näringsämnen. Dessa stimulera matsmältningsvätskorna och komma dem att blandas med drycken på ett helt annat sätt, än om man druckit t. ex. en lättgrogg (som reglementsenligt har ungefär samma alkoholhalt som normal pilsner, 3,2 %). Omfattande försök vid Yaleuniversitetets laboratorium för tillämpad fysiologi ha tydligt visat, att maldryckernas alkohol därför absorberas betydligt långsammare än precis samma mängd alkohol, utspädd i form av t. ex. lättgrogg.

»Den maximala alkoholkoncentrationen i blodet, uppkommen genom förtäring av öl, utgör blott omkring hälften av den, som upp-

kommer av samma mängd alkohol, intagen i form av whisky eller brännvin (gin) och utspädd till samma alkoholhalt som ölet», säger laboratoriets chef, med. dr Howard W. Haggard.

Rätt märkligt är det då, att man i diskussionen om lättgroggen som en kanske nog så allvarlig berusningsorsak drar in pilsnerdrickan. På de flesta håll får man ju icke läska sig med ett glas öl utan att samtidigt äta mat, medan däremot lättgroggen är fri och vin kan drickas till bara ett par småkakor . . . Det förefaller, som om nykterhetspolitiken är ute efter fel villsråd.

Öl och alkoholism

Man säger också, att pilsnerdrickandet är inkörsporren till alkoholism. Öl väcker begär efter starkare drycker.

Låt oss göra några plock ur vad den medicinska litteraturen har att säga just i denna fråga.

Prof. E. Jacobi, Tübingen, fastslår i sin bok »Die Alkoholfrage» (Verlag F. C. W. Vogel, Leipzig 1926):

»Uppkomsten av kronisk alkoholism förutsätter alltid att spritdrycker av hög alkoholhalt förtäras.»

Dr H. Paproth, Berlin, gör i Allg. Brauer- und Hopfenzeitung 1927, sid. 79, följande sammanfattning av en lång utredning om ölets verkningar på organismen:

»Alkoholhaltiga drycker kunna liksom alla närings- och njutningsmedel missbrukas. Bland dem gör dock ölet under sådana förhållanden den minsta skadan. Den vanligaste nackdelen ur hälsosynpunkt av överdrivet bruk av öl är dettas fettbildande förmåga (på grund av dess näringsrikedom). Med nutida förståelse för sund kroppsrörelse gör sig denna nackdel dock mycket litet gällande.

Kronisk alkoholism har däremot i regel intet att göra med ölkonsumtion utan står i samband med omåttlig förtäring av koncentrerade spritdrycker. Förskjutningen i alkoholkonsumtionen från brännvin till öl medför alltså ett oerhört framsteg på måttlighetens

väg och medför dessutom en minskning av den totala alkoholkonsumtionen per individ.»

I en kritisk artikel om det starka tyska ölet skriver slutligen dr N. Schmidt (Deutsche Med. Wochenschrift 1933):

»Enligt meddelande från USA är ett öl med 3,2 % alkohol ej blott ganska smakligt utan givetvis också mycket hälsosamt. Några fall av berusning genom öl i Amerika, sedan denna styrka införts, ha ej förekommit.

Jag personligen tror t. o. m., att det icke finns något bättre medel mot alkoholism än ett lätt, hälsosamt öl.»

Mixtum compositum

En allvarlig anmärkning, som ofta framföres mot pilsnerdricka, är, att den kan *blandas* med starkare drycker och därför är så farlig som berusningsmedel.

I den utredning om förslag till åtgärder till förbättrande av nykterhetstillståndet bland militärpersonalen, som på försvarsministerns uppdrag föranstaltades hösten 1941, heter det bl. a. ifråga om pilsnerutskänkningsen på tåg:

»Sålunda inköpt pilsnerdricka, förtärd jämte medförd spirituosa, lär hava orsakat vissa militära bestraffningar för fylleri.»

Och när det kommunala kafébolaget i Boden i höstas ansökte att få servera pilsner utan mat, motsatte sig kommandanten, generalmajor Bratt, under följande motivering:

»Pilsnerdrickat är i och för sig tämligen ofarligt från berusnings-synpunkt, men det blandas ofta med starksprit.»

Om nu också starka drycker skola förtäras, så är det visserligen ur nykterhetssynpunkt faktiskt förmånligare, att de drickas utspädda: rusverkan blir ju då mindre, än om spriten förtärts oblandad. Men som skulden till berusningen vid ett eventuellt anhållande i de flesta fall lägges på pilsner, är denna mixtum compositum ur bryggeriindustriens synpunkt föga önskvärd.

Härifrån är emellertid steget långt till att för vanliga medborgare förbjuda pilsnern eller till att genom olika slags restriktiva åtgärder ytterligare försvåra åtkomsten av den, bara därför att det kan förekomma, att den blandas med spirituosa. Det har väl icke fallit någon in att förbjuda servering av kaffe eller alkoholfria läskedrycker, därför att dessa också brukar blandas med brännvin eller konjak?

Saklig diskussion

Betecknande för det verkliga läget torde i stället vara, att vid saklig och propagandafri behandling av nykterhetsfrågan pilsnerdrickningen icke ens kommer till allvarlig diskussion.

Så har t. ex. aktuarien, fil. dr Erik Englund i en aktuell utredning om växlingarna i det svenska nykterhetstillståndet efter krigsutbrottet och deras faktorer (Centralförbundets för nykterhetsundervisning tidskrift Tirfing, häfte 5/1942) icke med ett ord berört pilsnerdrickans påstådda, här ovan citerade andel i den stegrade fyllerifrekvensen. Vid den givande stockholmskonferensen mot ungdomsfylleriet i januari 1943 mellan 500 representanter för alla våra stora folkrörelser var det heller ingen av de 19 talarna, som över huvud taget införde pilsner i debatten. Och så kan heller knappast ske, när man verkligen vill komma till grunden med det allvarliga nykterhetsproblemet.

Öl och mjölk

På sistone har i propagandan mot ölet förts fram ytterligare ett argument, som i dessa ransoneringstider är avsett att verka särskilt bestickande: Hur kan man så att säga vräka massor med värdefull säd i sjön genom att låta den förstöras i bryggeriernas ölpannor? Ty någon *näring* i pilsner kan man inte gärna tala om . . .

Nå, det beror på hur man ser saken. Jämför man ölet med den näringsrikaste av alla drycker, mjölken, så är inte vårt öl sämre, än att det innehåller *drygt hälften så mycket värmekalorier som samma mängd mjölk* (näringsämnen värdesätts som bekant efter deras energiinnehåll, mätt i kalorier).

Ett glas öl ($\frac{1}{3}$ liter) motsvarar därför samma näring, som man får i sig av ett halvt glas mjölk eller $1\frac{1}{2}$ ägg eller 2 skivor bröd eller 3 kulor smör eller 2 rejäla potatisar eller en saftig biff (100 poäng) eller $\frac{1}{4}$ kilo torskfilet.

Är det inte näring nog?

Lägger man till ölets eget näringsvärde även vad våra bryggerier få ut av kornet i form av *avfall* (slö- och halvkorn, maltgrodd, drav och överskottsjäst till kreatursfoder, vitaminpreparat och mycket annat), finner man — kanske med förvåning — att *kornet utnyttjas avsevärt bättre vid öltillverkning än vid utfodring*. I det förra fallet tillgodogöres nämligen — enligt en av civilingenjör Harald Thunæus vid A.-B. Stockholms Bryggeriers Centrallaboratorium verkställd undersökning — 59 % av kornets totala kaloriinnehåll, medan vid utfodring för mjölkproduktion högst 50 % återkommer i form av smältbar näring. Använt som kraftfoder för produktion av kött eller fläsk blir tillgodogörandet av kornet ännu sämre.

Genom bryggeriindustriens många värdefulla biprodukter, inom lantbruket utnyttjade ej minst till ökad mjölkproduktion, blir frågeställningen sålunda icke längre *öl eller mjölk utan öl och mjölk*.

Det torde vara svårt att hålla sig på rätt sida om sanningen, om man sedan söker påskina, att bryggeridrift är detsamma som ansvarslös livsmedelsförstöring.

Skattad och beskattad

Nu finns det ju även bland pilsnernas motståndare folk, som icke kunna undgå att medge maldryckernas näringsinnehåll. Men då ha de genast ett annat argument till hands. Pilsnern är alldeles för dyr!

Det är sant, om man jämför den med en sådan naturprodukt som mjölk. En liter mjölk kostar inte stort mer än en flaska öl (f. n. 31 öre). Men vad kostar $1\frac{1}{2}$ ägg — som ju motsvarar en pilsner? Jo, omkring 36 öre. Och en 100-poängsbiff går på över 50 öre och $\frac{1}{4}$ kilo torsk på 60 öre.

Nu är det ju inte alls meningen, att man skall dricka pilsner för att

bli mätt. Men jämförelsen är intressant, särskilt om man betänker, vilken kostsam och omsorgsfull förädlingsprocess pilsnern genomgår, innan den är färdig. Priset för på motsvarande hygieniska sätt behandlad och förseglad mjölk, s. k. dagstämplad mjölk, är f. ö. avsevärt högre, 40 öre pr liter, och närmar sig sålunda nuvarande grundpriset på öl.

I detta sammanhang måste man nämligen ha i minne, att pilsnern är en högt skattad dryck i flera avseenden. 36 öre pr liter tar staten numera i sammanlagd skatt. Det är 12 öre pr flaska. Nettopriset för en liter öl i allmänna handeln är sålunda blott 57 öre och för en halvbutelj 19 öre. Resten ger ett välkommet årstillskott till statskassan på c:a 40 miljoner kronor.

En folkdryck — beprövad av generationer

Mot alla angrepp och förklenande omdömen om vår pilsner står sålunda dess obestridliga närings- och hälsovärde, omvittnat av otaliga forskare och beprövat av generationer. Också ur national-ekonomisk synpunkt liksom av trivsamtets skäl är det av synnerligen stor betydelse, att vi inom vårt eget land kunna producera en så näringsrik, hygienisk och ofarlig måltids- och läskedryck som pilsnerdricka av klass II.

Missbruk skall, där det förekommer, givetvis på allt sätt motarbetas — och där torde bryggeriindustriens eget samarbete med nykterhetsnämnder och andra nykterhetsvårdande myndigheter ge ett med tiden allt bättre resultat. Men för den stora mängden av lojala medborgare bör den goda och folkliga pilsnerdrickan vara åtkomlig utan alla onödiga inskränkningar. Dessa ha kring vår enkla klass II faktiskt skapat en nimbus, som den varken är förtjänt eller betjänt av.

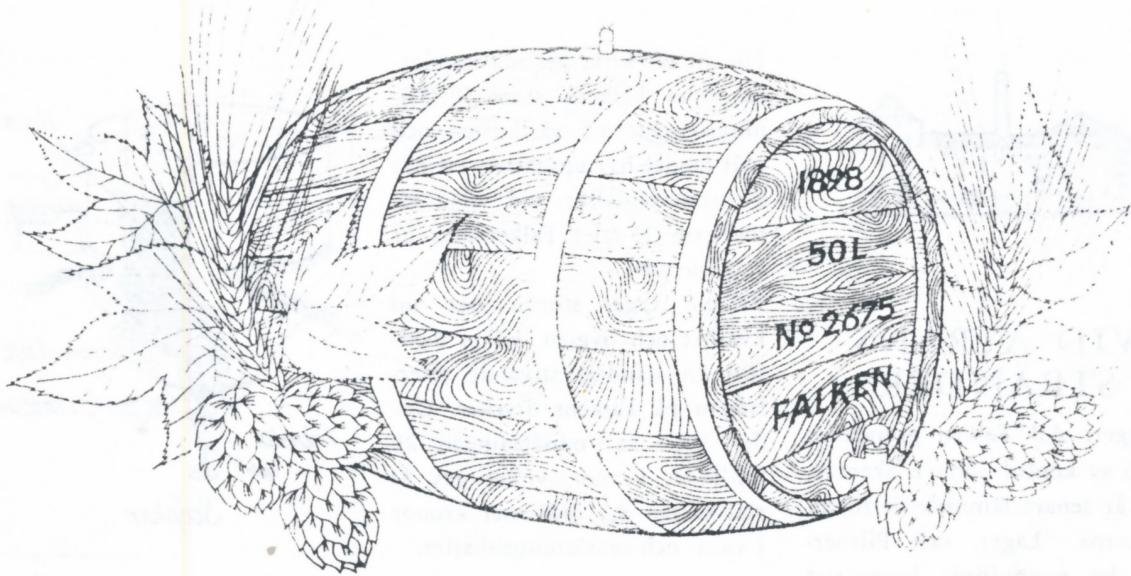

så brygger vi öl

Välkommen till Falkenberg och Bryggeri AB Falken! Vi gläder oss att få se Er som vår gäst och hoppas att Ert besök här skall ge en liten inblick i hur ölet blir till och hur en modern bryggeriindustri arbetar.

Konsten att brygga öl är gammal. Genom historien kan den spåras ända till de gamla egyptierna. I alla tider har ölet varit en dryck, som förgyllt människornas vardag och gjort livet drägligt att leva. Våra dagars öl är till sin karaktär ganska annorlunda det öl, som exempelvis våra nordiska vikingar så frejdigt klunkade ur sina dryckeshorn. Då kryddades ölet med pors och skvattram, vilket ansågs tillfredsställa höga anspråk på besk och rivig smak. Så småningom kom humlen med sin finare arom att undantränga de andra kryddorna. På 1400-talet blev det till och med lag att varje bonde skulle hålla egen humlegård. Man humlade ölet starkt och mildrade därigenom i någon mån följderna av allt det skämda kött

och härskna smör, som man då nödgades förtära. Utan att man anade det, gav ölet åt kroppen de vitaminer som saknades i dåtidens salta föda. Att dricka öl var således nyttigt för hälsan och ölets duglighet som dryck rekommenderades den idoga allmogen av den lärde Carl von Linné. Också Herrens tjänare gjorde sitt till för vården av, ej blott själens, utan också kroppens hälsa. Medeltidens munkar startade de första egentliga bryggerierna och sålde öl vid klosterporten till hugsvalelse åt törstiga vandrare.

De gamla hantverksmässiga metoderna för husbehovsbrygning av öl har följts av modern vetenskap och teknik, vilket gett oss öltyper passande vår moderna livsstil. Och alltjämt betraktar vi ölet som ett naturligt ackompanjemang till våra gastronomiska nöjen kring bordet. Rätt njutet är ölet en trivseldryck, som med sin mustiga arom, vackra guldgula färg och sitt pösande vita skum aldrig upphör att tjusa.

BRYGGERI AB FALKEN



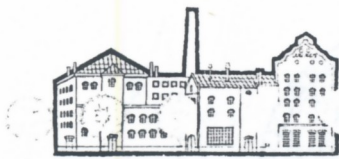

VID ÄTRANS STRÄNDER

Bryggeri AB Falken grundades 1896 av konsul John L Skantze. Två år senare lämnade de första flaskorna "Lager- och Pilsner-öl" det nyuppförda bryggeriet vid Ätrans norra strand. Staden Falkenberg hade därigenom fått sin första industri. Produkterna fick redan från starten ett gott mottagande bland kunderna och tillverkningsprogrammet utökades snart med mineralvatten, söta läskedrycker och svagdricka. Bryggeriets utrustning har ständigt moderniserats och tillverkningskapaciteten utökats.

Utrymmet inom de gamla murarna skulle så småningom visa sig bli för trångt och år 1961 började en successiv förflyttning av anläggningarna till ett stort område, Ågård, vid Ätrans södra strand. Under 1966 togs där den helt nya utrustningen för läskedryckstillverkning och öltappning i bruk.

Malt- och öltillverkningen sker fortfarande i det ursprungliga bryggeriet och ölet transporteras med hygieniska tankvagnar till de stora lagertankarna, vardera rymmande upp till 270 000 flaskor, i den nya lagerkällaren. Sammanlagda lagertanksvolymen på Falken är 2,6 miljoner liter! Lagret rymmer 1,5 miljoner flaskor, vilket motsvarar försäljningen under en varm sommarvecka. På området finns dessutom garage för 36 bilar och en välutrustad bilverkstad.

För att effektivt betjäna kunderna inom Falkens stora försäljningsområde på västkusten och inåt landet har upprättats ett nät av upplagsplatser, vid vilka ytterligare 25-talet Falkenbilar är stationerade.

Falken lägger största vikt vid kvalitet och hygien, vilket medfört en ständigt stigande efterfrågan på Falkens drycker. Under 1966 var omsättningen 23 miljoner kronor, vilket gav åt statskassan 8,5 miljoner kronor i varu- och omsättningsskatter.

FRÅN KORN TILL ÖL Mältning — korn blir malt

2-radskorn av bästa kvalitet renas, sorteras och putsas före mältningen, vilken är en biokemisk omvandling av mjölkärnan. Denna process aktiveras ge-

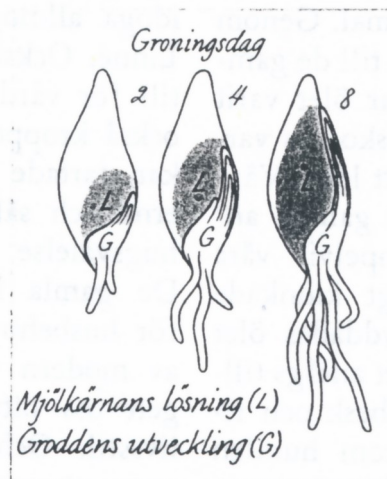

nom att kornet börjar gro, vilket sker efter en behandling med vatten och luft i stöpkaren.

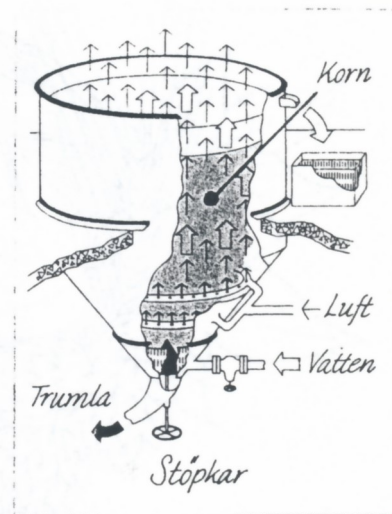

Varje dag stöpsättes 5 ton korn, som flyttas efter 3 dygn till en av de fyra dubbla trumlorna, där det groende kornet ständigt genomblåses med fuktig luft av konstant temperatur. Groningen avbryts efter 8 dygn genom torkning med varmluft i "kölnan",

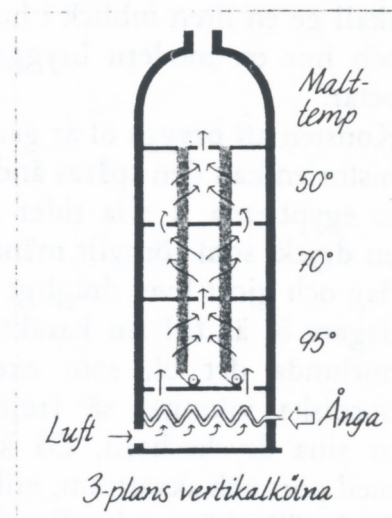

varefter groddarna avlägsnas i en maltputs. Det färdiga maltet, som nu fått en angenäm arom och en spröd kärna, lagras i silos.

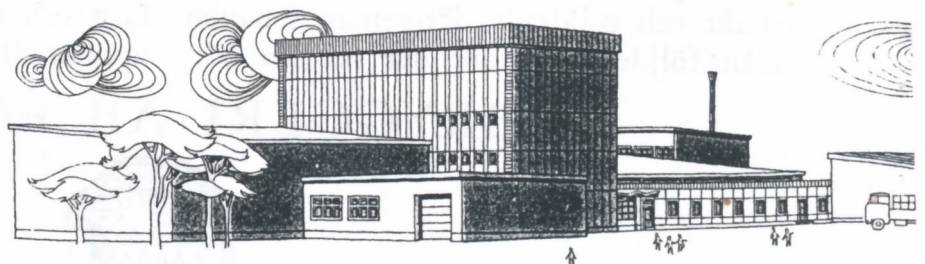

Den moderna anläggningen vid Ågård i Falkenberg

Bryggning — malt blir vört

Till varje brygd åtgår cirka 2 ton malt, vilket krossas och blandas med tempererat vatten i mäskpannan. Mäskens temperatur höjs stegvis, varvid de enzymer, som bildats under mältningen, bryter ned maltets kolhydrater och proteiner till lösliga föreningar. Ölkaraktären påverkas av de valda temperaturstegen, vilka dessutom är beroende av råvarans beskaffenhet — såväl råvaror som tillverkningen står under fortlöpande kontroll av det välutrustade laboratoriet. I mäskfiltret frångiljs därefter de olösliga beståndsdelarna och det klara söta filtratet, vörten, leds till vörtpannan för kokning med humle till önskad vörtstyrka (= % maltsocker i vörten).



Humlen skänker åt ölet dess karakteristiska friska och något beska smak och förbättrar skumbildningen. Humleresterna avsilas innan vörten lämnar brygghuset.

Jäsning — vört blir ungöl

Den kokheta vörten kyls till plus 8 grader och försätts med

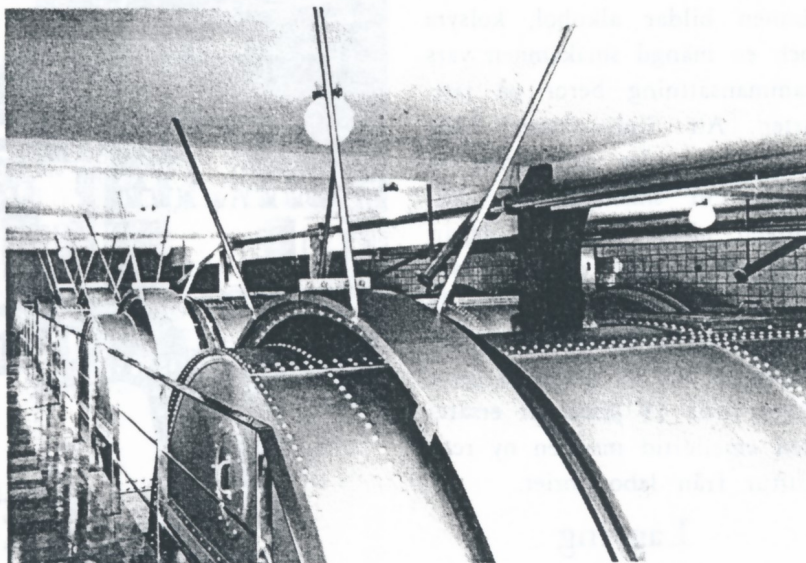

Mältningstrumlor



Mäsk och vörtpannor

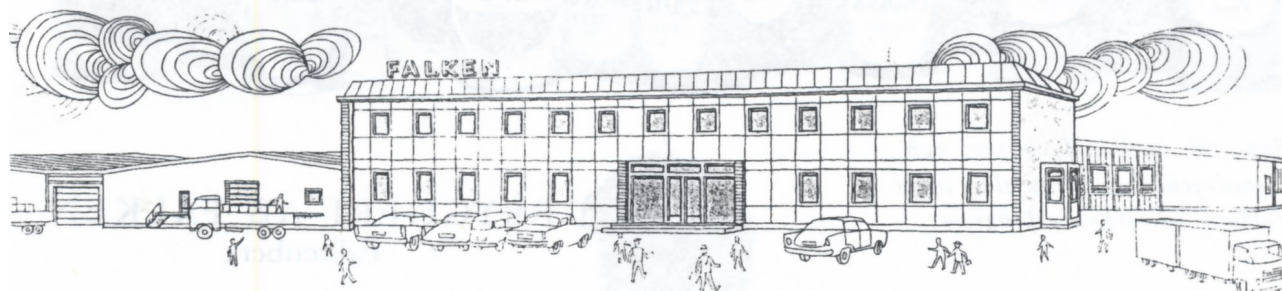

Detta tidskriftsurklipp om bl.a. färsköl har tillhandahållits av Veikko Roos

EGET FÄRSKÖL



på två svenska pubar



Bryggaren Lennart Olsson, t v, och VD Björn Ericson på Gamla Stans Bryggeri som var först ut med ett pubbryggeri i Sverige.

Med EU-anpassningen blev det fritt fram i Sverige att brygga sitt eget öl och servera det i den egna puben eller restaurangen från och med förra året.

Nåja, fritt och fritt. Först måste krogen ha ett tillverkningsstillstånd från Alkoholinspektionen och därefter ett utskänkningsstillstånd från kommunen.

Men sedan är det bara att pussla ihop ett litet bryggeri, komponera ett bra recept och brygga ölet enligt konstens alla regler.

Att döma av utvecklingen på andra håll i världen - micro breweries i USA, pub breweries i England och Hausbrauereien i Tyskland för att inte tala om de små bryggerierna med specialöl i Belgien - kunde man ha trott att de svenska pubbryggerierna redan låg och jäste i väntan på startsignalen från myndigheterna. Danmark drog ju i gång med Apollo i Köpenhamn 1990, och i Finland finns vid det här laget ett fyrtiotal pubbryggerier.

Men Alkoholinspektionen svarar att det finns två pubbryggerier i landet och inga nya ansökningar. Svaret visar sig vara både rätt och fel.

I Stockholm finns Gamla Stans Bryggeri sedan september 1995, men det andra, Bryggeripuben Bredaryd utanför Värnamo, kommer att stå klart först i slutet av maj. Två ensamma aktörer på pubbryggeriets scen alltså, och bägge med intressanta program.

